

# ZAŁĄCZNIK nr 1

## PROTOKÓŁ ZDAWCZO-ODBIORCZY POJAZDU

Miejsce i data:

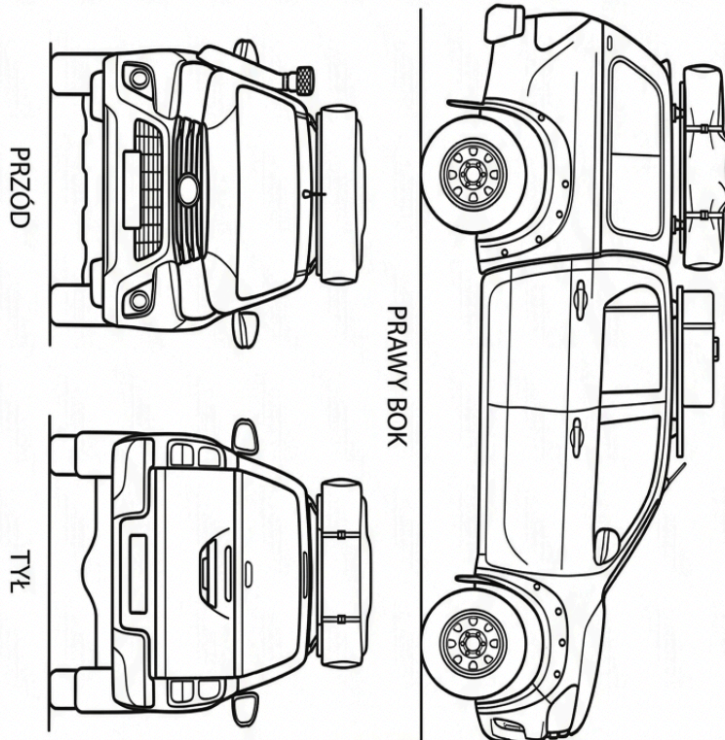
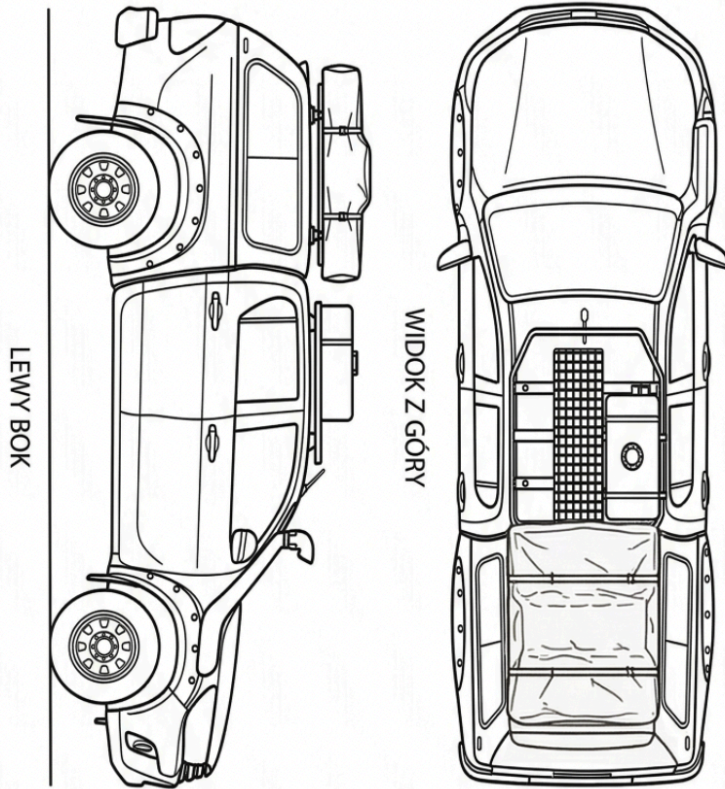

DIAGRAM USZKODZEŃ

## 1. DANE POJAZDU I STRON

- **Marka i model:** Toyota Hilux Double Cab
- **Numer rejestracyjny:** ..... **VIN:** .....
- **Stan licznika (wydanie):** ..... **Stan licznika (zwrot):** .....
- **Poziom paliwa (wydanie):** 1/2 baku (zgodnie z umową) | **Poziom paliwa (zwrot):** .....

Wynajmujący: .....

Najemca: .....

---

## 2. WYPOSAŻENIE WYPRAWOWE (Sprawdzenie stanu)

Element	Stan (OK/Uwagi)	Kompletność (śledzie, rurki, drabinka)
Namiot dachowy		
Markiza boczna		
Drabinka do namiotu		—
Materac w namiocie		—
Zabudowa paki		—
Oświetlenie wyprawowe		—

---

### 3. STAN TECHNICZNY I WIZUALNY (Zewnętrzny)

Zaznacz ewentualne uszkodzenia, rysy, wgniecenia:

- Szyba przednia (odpryski): .....
- Powłoka lakiernicza (rysy od gałęzi): .....
- Stan opon (w tym zapasowa): .....
- Progi i zderzaki: .....
- Oświetlenie zewnętrzne: .....

---

### 4. WNĘTRZE POJAZDU

- Stan tapicerki: .....
- Czystość (kabina/paka): .....
- Panel sterowania osprzętem: .....

---

### 5. AKCESORIA I DOKUMENTY

- Kopia dowodu rejestracyjnego
- Polisy
- Kluczyki do auta (szt. ....)
- Klucze do zabudowy/namiotu
- Koło zapasowe + podnośnik + klucz
- Gaśnica, trójkąt, apteczka, kamizelki
- Wyposażenie z Listy Wyposażenia do Umowy zał. nr2
- **Książka Auta (Instrukcja obsługi wyprawowej)**

---

### 6. UWAGI I PODPISY

Uwagi dodatkowe: .....

.....

.....

.....

Oświadczam, że zapoznałem się ze stanem technicznym pojazdu, Książką Pojazdu oraz zasadami obsługi namiotu dachowego i markizy. Pojazd odbieram sprawny, bez zastrzeżeń (chyba że wskazano inaczej w uwagach).

.....

**Podpis Wynajmującego**

.....

**Podpis Najemcy**

# ZAŁĄCZNIK NR 2

## LISTA WYPOSAŻENIA POJAZDU

Toyota Hilux Double Cab \_\_\_\_\_

### 1. Modyfikacje Off-road i Ochrona

- Powłoka poliuretanowa Raptor na całym nadwoziu
- Lift zawieszenia 2 cale
- Stalowy zderzak przedni i tylny
- Stalowe progi ochronne (Rock Sliders)
- Pełny zestaw osłon podwozia (silnik, skrzynia, reduktor, zbiornik paliwa)
- Wyciągarka elektryczna z liną syntetyczną
- Snorkel oraz wyprowadzone odpowietrzenia mostów
- Opony typu AT lub MT (zgodnie ze stanem w dniu wynajmu)
- Dodatkowy zbiornik paliwa (łącznie pojemność 160L)
- System trzech akumulatorów z separatorem

### 2. Akcesoria Ratunkowe i Serwisowe

- Zestaw wyciągowy: zblocze, ~~lina dynamiczna~~, miękkie szekle, pasy holownicze, worek tłumiący
- Podnośnik typu Hi-lift ze stopą i zaczepem do felgi
- Podnośnik pneumatyczny słupkowy 20t
- Trapy (2 szt.)
- Kompresor ~~pokładowy~~ lub przenośny
- Kable rozruchowe i prostownik
- Pełnowymiarowe koło zapasowe
- Zestaw narzędzi: siekiera, saperka, łopata, łom, piła, maczeta, młotek, dłuto
- Komplet kluczy samochodowych, precyzyjnych oraz klucz francuski
- Zestaw naprawczy: taśma gafa, opaski zaciskowe, cybanty, bezpieczniki, WD-40

### 3. Wyposażenie Campingowe i Bytowe

- Namiot dachowy z materacem
- Markiza boczna (zadaszenie)
- Lodówka kompresorowa
- Kuchenka na kartusze gazowe
- Komplet naczyń i przyborów kuchennych
- Zbiornik wody 40L wraz ze słuchawką prysznicową
- Przetwornica napięcia 230V (1kW lub 2kW)
- Przedłużacz 20m oraz przewód zasilający 230V
- Stolik turystyczny i 4 krzesła
- Kliny poziomujące (2 szt.)

- Latarka typu szperacz
- Zestaw do rozpalania ognia
- Wodoodporne pokrowce na fotele
- Wiadra syntetyczne i worki wodoszczelne

#### **4. Komunikacja i Bezpieczeństwo**

- Radio stacjonarne (GBA/VHF)
- Krótkofalówka ręczna
- Miernik kąta wychylenia (inklinometr)
- Apteczka pierwszej pomocy
- Gaśnica i trójkąt ostrzegawczy
- 4x kamizelka odblaskowa
- Rękawice robocze

#### **5. Wyposażenie opcjonalne (zaznaczyć jeśli wydano)**

- Hak holowniczy (demonowalny)
- Deska SUP z osprzętem
- Grill gazowy / Kuchenka Primus
- Namiot wolnostojący
- Hamak

---

**Potwierdzam zgodność wyposażenia ze stanem faktycznym:**

\_\_\_\_\_

*(Podpis Najemcy)*

# ZAŁĄCZNIK NR 3

## REGULAMIN

1. Kierowca Pojazdu musi posiadać ważne prawo jazdy kategorii B (pełne, tj. uwzględniające możliwość kierowania pojazdem z manualną skrzynią biegów oraz z wyłączeniem kat. B1), minimum od 5 (pięciu) lat oraz spełniać wymogi prawa krajowego, w którym samochód będzie użytkowany, w zakresie uprawnień do poruszania się takim pojazdem (w tym, jeśli to konieczne – posiadać odpowiednie międzynarodowe prawo jazdy). W przypadku, gdy wymóg ten nie będzie spełniony, Wynajmujący ma prawo odmówić udostępnienia Najemcy Pojazdu i do wypowiedzenia Umowy w trybie natychmiastowym z winy Najemcy.
2. Najemca w żadnym razie nie może udostępniać Pojazdu do prowadzenia osobie, która nie spełnia wymogu określonego w ust. 1 powyżej.
3. Najemca oświadcza, iż najpóźniej w momencie odbioru Pojazdu zapozna się z zasadami obsługi, a także Ogólnymi Warunkami Ubezpieczenia. Ogólne Warunki Ubezpieczenia stanowią załącznik nr 1 do niniejszego regulaminu.
4. Najemca zobowiązany jest do tankowania paliwa odpowiedniego rodzaju i ponosi wszelkie konsekwencje wynikające z tytułu niedopełnienia niniejszego obowiązku.
5. Najemca zobowiązany jest do bezwzględnego przestrzegania przepisów prawa obowiązujących w kraju, w którym korzysta z Pojazdu, w szczególności w zakresie ograniczeń prędkości, możliwości wjazdu na określone obszary, prawa dotyczącego ruchu drogowego, wymogów wobec kierowców, prowadzenia Pojazdu, korzystania z Pojazdu itp.
6. Niezależnie od wymogów lokalnych, maksymalna prędkość poruszania się Pojazdem wynosi 120 km/h i Najemca jest bezwzględnie zobowiązany do przestrzegania wskazanego limitu.
7. Wynajmujący niniejszym informuje Najemcę, a Najemca przyjmuje do wiadomości, że zgodnie z art. 38 ust. 1 pkt 12) ustawy o Prawach konsumenta, Najemcy nie przysługuje prawo do odstąpienia od umowy zawartej na odległość, jeżeli w Umowie oznaczono dzień lub okres świadczenia usługi.
8. Wydłużenie okresu najmu wskazanego w Umowie możliwe jest wyłącznie po obustronnym potwierdzeniu przez Strony przedłużenia oraz ceny w formie co najmniej mailowej, za pośrednictwem adresów wskazanych w Umowie, w sekcji zawierającej dane kontaktowe Stron. W takiej sytuacji Najemca zobowiązany jest do dokonania zapłaty najpóźniej na 24 (dwadzieścia cztery) godziny przed upływem pierwotnego okresu najmu wskazanego w Umowie, w przeciwnym razie przedłużenie nie dochodzi do skutku i Najemca zobowiązany jest do zwrotu Pojazdu w terminie pierwotnie wskazanym w Umowie. Do umowy przedłużenia, o której mowa w niniejszym pkt 8, stosuje się postanowienia pkt 7 powyżej.
9. W pojeździe obowiązuje całkowity zakaz palenia wyrobów tytoniowych (w tym papierosów elektronicznych i podobnych). W przypadku stwierdzenia naruszenia zakazu, o którym mowa w zdaniu poprzednim, Wynajmujący obciąży Najemcę karą umowną w wysokości 1000 zł (słownie: jeden tysiąc złotych).
10. Pojazd powinien być zwrócony w stanie czystym wewnątrz Pojazdu, w szczególności opróżniony ze śmieci i wszelkich przedmiotów należących do Najemcy lub przez niego / za jego zgodą wniesionych do Pojazdu. Nie wymaga się mycia Pojazdu z zewnątrz. W

przypadku zwrotu Pojazdu w stanie niezgodnym z niniejszym punktem, Najemca zostanie obciążony kosztami czyszczenia w wysokości 150 zł.

11. Najemca jest zobowiązany do wezwania odpowiednich służb, w szczególności policji, w przypadku udziału Pojazdu w kolizji lub wypadku oraz do niezwłocznego poinformowania o tym fakcie Wynajmującego i stosowania się do ewentualnych, udzielanych przez niego instrukcji. Jeżeli uszkodzenie pojazdu nie będzie wpływało na bezpieczeństwo jazdy i nie będzie zachodziło ryzyko pogorszenia stanu technicznego Pojazdu w razie kontynuacji jego eksploatacji, Najemca za zgodą Wynajmującego może kontynuować jazdę.
12. Najemca ponosi pełną odpowiedzialność za wszelkie szkody powstałe z przyczyn, za które ponosi odpowiedzialność, w tym także z jego winy, a także na zasadzie ryzyka za wszelkie szkody wyrządzone osobom trzecim w związku z ruchem lub przy udziale Pojazdu.
13. Wynajmujący zastrzega sobie prawo do wstrzymania rozliczenia kaucji w terminie wskazanym w Umowie w przypadku, gdy:
  - a. nastąpiła szkoda w trakcie trwania okresu najmu (a w przypadku nieterminowego zwrotu – gdy szkoda nastąpiła do czasu zwrotu Pojazdu);
  - b. Pojazd wymaga dodatkowego, szczególnego przeglądu, z uwagi na podejrzenie uszkodzenia jego elementów / awarii;

- do czasu oficjalnego wyjaśnienia i zakończenia sprawy.

1. Zasadniczo zakazane jest poruszanie się Pojazdem w wodzie, w szczególności przekraczanie rzek, strumieni, zbiorników wodnych itp. Możliwe jest wyłącznie brodzenie Pojazdem w wodzie, maksymalnie do wysokości 1/3 drzwi Pojazdu, z tym zastrzeżeniem, że Najemca jest zobowiązany do uprzedniego zbadania głębokości i dokładnej oceny przejezdności danego mokrego terenu. Z uwagi na to, że Pojazd posiada opony typu Mud Terrain lub All Terrain, Pojazd na mokrej nawierzchni ma wydłużoną drogę hamowania i może się ślizgać (podatny na aquaplaning), co Najemca powinien wziąć pod uwagę oraz zachować szczególną ostrożność w czasie jazdy po mokrej nawierzchni.
2. Najemca jest zobowiązany do zwrotu Pojazdu z nie mniejszą ilością paliwa niż ta, z jaką pojazd został mu wydany. W przypadku braków paliwa, Najemca zostanie obciążony kosztami jego uzupełnienia oraz opłatą manipulacyjną w wysokości 50 zł.
3. Zakazane jest przewożenie większej ilości pasażerów niż ta, która jest przewidziana w dowodzie rejestracyjnym Pojazdu.
4. Kategorycznie zakazane jest używanie pojazdu w celu popełnienia przestępstwa, w tym do przewozu towarów zabronionych lub w celu przewożenia towarów lub dóbr zabronionych przepisami celnymi.
5. Najemca przyjmuje do wiadomości fakt, że Pojazd posiada co najmniej jeden nadajnik GPS / geolokalizator i podpisując Umowę potwierdza, że nie wnosi z tego tytułu żadnych zastrzeżeń. Kategorycznie zabronione jest usuwanie z Pojazdu nadajnika GPS / geolokalizatora, pod rygorem zapłaty kary umownej w wysokości 50% wartości Pojazdu.
6. Wynajmujący nie ponosi odpowiedzialności za naruszenie przez Najemcę przepisów ruchu drogowego i innych przepisów prawa obowiązujących na terenie, na którym Najemca porusza się Pojazdem, w szczególności za wystawione mandaty związane z naruszeniem w/w przepisów przez Najemcę. Najemca jest zobowiązany przy zwrocie Pojazdu, a także na każde wezwanie Wynajmującego, złożyć oświadczenie, w jakim okresie (z dokładnością do minuty) prowadził Pojazd, a jeżeli udostępnił Pojazd osobie trzeciej, uzyskać od niej oświadczenie, że w danym terminie (z dokładnością do minuty) prowadziła ona Pojazd. Na wypadek skierowania przez właściwe organy żądań do

Wynajmującego w zakresie, o którym mowa w niniejszym ustępie, Najemca jest zobowiązany współdziałać z Wynajmującym, udzielać wszelkich niezbędnych wyjaśnień i pokryć wszelkie koszty ewentualnych mandatów i postępowań. Jeśli mandatem zostanie obciążony Wynajmujący, Wynajmującemu przysługuje roszczenie zwrotne o zapłatę przez Najemcę kwoty mandatu. Wynajmujący, wedle własnego uznania, (i) zawiadomi Najemcę drogą e-mailową o mandacie i wezwie go do zapłaty kwoty mandatu w wyznaczonym przez siebie terminie lub (ii) dokona potrącenia kwoty mandatu z kaucji, jeśli nie uległa do tego czasu zwrotowi. Domniemywa się, że Pojazd prowadzony był osobiście przez Najemcę przez cały okres najmu.

7. Niniejszy regulamin stanowi integralną część Umowy.

\_\_\_\_\_

*(Podpis Najemcy)*

# ZAŁĄCZNIK nr 4

## KSIĄŻKA POJAZDU

### INSTRUKCJA TECHNICZNA POJAZDU „PIASKOWY”

#### 1. Przeznaczenie Pojazdu

##### 1. INFORMACJE PODSTAWOWE I WYPOSAŻENIE

- **Pojazd:** Toyota Hilux „Piaskowy” (silnik 3.0 D4D, skrzynia automatyczna, powłoka Raptor, CarPlay).
- **Wyposażenie off-road:** Lift 2”, wyciągarka z liną syntetyczną, zblocza, lina dynamiczna, miękka szkła, pasy holownicze, worki tłumiące, odpinane 4x4 i reduktor, Hi-lift (zaczep do felgi i stopa), trapy kevlarowe x2, opony AT (opcja MT), stalowe zderzaki i progi More 4x4, osłony podwozia, odpowietrzenia mostów, dodatkowy zbiornik paliwa (łącznie 160 l), miernik kąta wychylenia.
- **Wyposażenie kampingowe:** Namiot dachowy z materacem, kliny poziomujące, zbiornik wody 40 l ze słuchawką prysznicową, markiza boczna, lodówka, przetwornica 230V 1kW z akumulatorem LiFePO4, stół i 4 krzesła, kuchenka na kartusze + naczynia, latarki (szperacz, robocza, USB), wiadra syntetyczne, worki wodoszczelne, zestaw do rozpalania ognia.

##### 2. SŁOWO WSTĘPU I PROWADZENIE HILUXA

- **Czym jest auto wyprawowe:** To specyficzny segment dający głębokie przeżycia. Samochody z Oddalenie.pl są przygotowane do WYPRAWY i EKSPLORACJI, a nie do weekendowego „rezania” kałuż i topienia w bagnie – są na to za drogie i za ciężkie.
- **Masa i konstrukcja:** Hilux wyprawowy waży ok. 3 ton. Tylne zawieszenie na resorach piórowych zapewnia potężną ładowność, ale mniejszy komfort niż sprężyny.
- **Zasady bezpieczeństwa:**
  - **Prędkość:** Nie jedź szybciej niż 120 km/h.
  - **Zakręty:** Auto waży 3 tony i ma wysoko środek ciężkości – zwolnij przed łukiem.
  - **Dystans:** Zawsze trzymaj duży odstęp. Hamując 3-tonowym kolosem, miażdżysz auto przed sobą.
  - **Mokra nawierzchnia:** Opony AT łatwo wpadają w poślizg na mokrym asfalcie. Hamuj wolno i stabilnie.
  - **Układ kierowniczy:** Jest mocny i toporny, ale nieprecyzyjny. Drgania kierownicy (np. przez błoto w felgach) są wliczone w charakter auta.

##### 3. SYSTEM PALIWOWY (160 LITRÓW)

- **Dwa baki:** Bak zapasowy jest połączony z głównym. Jest jeden wspólny wlew – lejesz do pełna, aż oba baki zostaną zalane.
- **Wskaźnik:** Pokazuje poziom w baku głównym, co daje orientacyjny obraz całości paliwa.

#### 4. WODA NA WYPRAWIE (40L)

- **Konstrukcja:** Przezroczysty zbiornik polipropylenowy na dachu. Wytrzymały i łatwo naprawialny.
- **Obsługa:** Pompka akwarystyczna działa niezależnie od stacyjki.
- **WAŻNE:** Przy korzystaniu **zawsze odkręcaj górny zawór odpowietrzający**, aby nie wytworzyło się podciśnienie.
- **Napełnianie:** Przez korek (wiadrami) lub szybkozłączkę. Pamiętaj o zamknięciu drzwi/szyb podczas nalewania.
- **Temperatura:** Woda nie jest ogrzewana.
- **ZAKAZ:** Wlewania jakichkolwiek płynów innych niż czysta woda.

#### 5. SYSTEM ZASILANIA, PRZETWORNICA I USB

- **Bateria 1 (pod maską, kierowca):** System i rozruch.
- **Bateria 2 (pod maską, pasażer):** Oświetlenie techniczne i zasilanie paki.
- **Bateria 3 (LiFePO<sub>4</sub>, na pace):** Magazyn dla przetwornicy 230V 1kW.
- **Separator:** Jeśli braknie prądu do rozruchu, użyj przycisku „LINK” w kabinie – połączy on obie baterie pod maską w jedną dużą.
- **Przetwornica 1kW:** Obsługuje laptopy, Starlink, ładowarki narzędzi. **ZAKAZ** używania czajników domowych (~2000W).
- **System BMS:** Chroni akumulator LiFePO<sub>4</sub> przed przeładowaniem, przegrzaniem i mrozem.
- **Ładowanie USB:** Gniazda z przodu działają po stacyjce. Gniazda z tyłu (w podłokietniku) działają permanentnie z akumulatora dodatkowego – idealne do ładowania telefonów przez noc.

#### 6. WYCIĄGARKA (MORE 4X4 X-PRO 13000)

- **Parametry:** 20m liny syntetycznej, uciąg ponad 10 ton. Sterowana pilotem Wi-Fi lub kablem (w podłokietniku).
- **WŁĄCZANIE ZASILANIA:** Hebel w Piaskowym znajduje się przy wyciągarce w przednim zderzaku. Jeździmy z odciętym zasilaniem! Włączaj tylko na czas pracy – zderzenie przy włączonym heblu grozi pożarem.
- **ZASADA: Pracujący silnik:** Używaj wyciągarki wyłącznie przy odpalonym aucie. Inaczej rozładujesz baterie i zostaniesz „uziemiony”.
- **Sprzęgło:** Wajcha w zderzaku (po prawej stronie ślizgu). Rozwijasz po wysprzęgleniu, zwijasz po zasprzęgleniu.
- **Rozwijanie:** nie rozwijaj liny do konca, na bębnie musi zostać kilka zwojów liny by mogła się zacisnąć

- **Zwijanie:** Na końcu zwijaj powoli, aż hak delikatnie osiadzie w ślizgu. Wyłącz hebel i schowaj pilota.
- **Biegi i zblocze:** Jeśli wyciągarka zwalnia lub staje, użyj zblocza (bloku). Mocujemy go do miękkiej szekli/pasa na drzewie, przekładamy linę i hak spinamy do szekli na zderzaku (podwójna siła).
- **BEZPIECZEŃSTWO:** Wszyscy wychodzą z auta (poza kierowcą). **Obowiązkowy TŁUMIK LINY** (torba z obciążeniem) na środku liny. Zerwana lina bez tłumika leci z potężną prędkością i może zabić.

## 7. OŚWIETLENIE TERENOWE I TECHNICZNE

- **System:** LED-bary frontowe, boczne (obozowe) i tylne. Po włączeniu jedzie się jak w dzień.
- **Zasilanie:** Niezależne, z akumulatora dodatkowego.
- **PRZEPISY:** Całkowity zakaz używania świateł technicznych na drogach publicznych. Służą tylko do jazdy w terenie i prac obozowych.

# **ZAŁĄCZNIK nr 5**

## **Lista elementów naprawianych na koszt Wynajmującego**

Cennik Serwisowy Podzespołów Toyota Hilux Double Cab 2016

### **1. Zawieszenie Przednie**

- **Wahacze górne (wzmocnione/regulowane):** 1 200 zł / szt.
- **Wahacze dolne (wzmocnione):** 1 500 zł / szt.
- **Sworznie wahaczy (Heavy Duty):** 250 zł / szt.
- **Amortyzatory przednie (Premium):** 900 zł / szt.
- **Sprężyny zawieszenia (Heavy Duty):** 600 zł / szt.
- **Łączniki stabilizatora:** 180 zł / szt.
- **Tuleje stabilizatora:** 90 zł / szt.
- **Tuleje wahaczy (komplet na wahacz):** 150 zł
- **Drażki i końcówki drążków kierowniczych:** 350 zł / szt.

### **2. Zawieszenie Tylne**

- **Resory piórowe (wzmocnione HD):** 1 600 zł / szt.
- **Amortyzatory tylne (Premium):** 750 zł / szt.
- **U-bolty (cybanty resorów):** 80 zł / szt.
- **Wieszaki resorów (smarowalne):** 350 zł / szt.
- **Tuleje resorów (poliuretanowe):** 70 zł / szt.
- **Sworznie resorów (smarowalne):** 300 zł / szt.
- **Odboje zawieszenia (progresywne):** 300 zł / szt.

### **3. Ochrona Podwozia (Elementy najczęściej uszkodzane w terenie)**

- **Osłona silnika (Alu 6mm):** 1 200 zł
- **Osłona skrzyni i reduktora:** 1 100 zł
- **Osłona zbiornika paliwa:** 1 500 zł
- **Osłona tylnego mostu:** 600 zł
- **Progi boczne:** 1 800 zł / strona

# **ZAŁĄCZNIK nr 6**

## **Cennik elementów dodatkowych**

### **1. Układ Napędowy**

- **Przeguby napędowe i osłony półosi (komplet): 800 zł / szt.**
- **Krzyżaki wałów napędowych (OEM): 250 zł / szt.**
- **Wielokliny wałów napędowych (naprawa wału): 1 200 zł**
- **Tarcza i docisk sprzęgła (wzmocnione): 2 200 zł**
- **Łożyska oporowe i wyciskowe: 450 zł**
- **Uszczelniacze mostów / piast kół: 130 zł / szt.**
- **Uszczelniacze reduktora i skrzyni biegów: 150 zł / szt.**

### **2. Układ Kierowniczy i Hamulcowy**

- **Przekładnia kierownicza (maglownica OEM): 3 500 zł**
- **Zaciski hamulcowe (nowe): 900 zł / szt.**
- **Elastyczne przewody hamulcowe (w oplocie): 200 zł / szt.**
- **Osłony przeciwpyłowe i uszczelnienia: 100 zł / strona**

### **3. Silnik i Osprzęt**

- **Alternator (nowy High-Output): 2 200 zł**
- **Chłodnica cieczy chłodzącej (wzmocniona): 1 400 zł**
- **Poduszki silnika i skrzyni biegów: 700 zł / szt.**
- **Pasek wielorowkowy osprzętu: 180 zł**
- **Rolki prowadzące i napinacze: 550 zł**
- **Odpowietrzniki mostów i skrzyni: 90 zł / szt.**

### **4. Rama**

- **Poduszki mocowania karoserii do ramy: 400 zł / punkt**

# ZAŁĄCZNIK NR 8

## KLAUZULA INFORMACYJNA

Zgodnie z art. 13 i art. 14 rozporządzenia Parlamentu Europejskiego i Rady (UE) 2016/679 z dnia 27 kwietnia 2016 r. w sprawie ochrony osób fizycznych w związku z przetwarzaniem danych osobowych i w sprawie swobodnego przepływu takich danych oraz uchylenia dyrektywy 95/46/WE (RODO), informujemy, że:

1. Administratorem danych osobowych Najemcy oraz osób uprawnionych do kierowania pojazdem ze strony Najemcy jest **Grzegorz Magnuszewski / Oddalenie.pl** z siedzibą w Warszawie, ul. Piaskowa 4/97, 01-067, NIP: **5242184087**, REGON: **015308723**, wpisaną do Centralnej Ewidencji i Informacji o Działalności Gospodarczej (CEIDG) (dalej zwana „Wynajmującym”). Z Wynajmującym można kontaktować się na adres korespondencyjny wskazany powyżej lub drogą mailową na adres: kontakt@oddalenie.pl
2. W przypadku powołania Inspektora Danych Osobowych, Wynajmujący przekaze Najemcy taką informację wraz z danymi kontaktowymi Inspektora Danych Osobowych.
3. Wynajmujący przetwarza następujące kategorie danych osobowych: imię i nazwisko, adres e-mail, nazwa firmy, adres zamieszkania, numer telefonu, numer PESEL, NIP, numer dowodu osobistego, numer paszportu, numer prawa jazdy, kraj wydania prawa jazdy, data urodzenia, dane w zakresie rozliczeń i płatności, dane lokalizacyjne wynajętego pojazdu. Powyższy zakres danych jest listą wszystkich możliwych danych występujących w procesie wynajmu. Zakres przetwarzanych danych będzie każdorazowo dopasowany do występujących celów przetwarzania.
4. Dane osobowe Najemcy oraz osób upoważnionych do kierowania pojazdem ze Strony Najemcy (o ile będą przekazane Wynajmującemu) będą przetwarzane w celu:
  - a. zawarcia i wykonywania umowy najmu, której Najemca jest stroną oraz dla podjęcia czynności przed zawarciem umowy (art. 6 ust. 1 lit. b RODO),
  - b. wykonania obowiązków prawnych nałożonych na Wynajmującego, w szczególności przepisów podatkowych, przepisów o rachunkowości odnośnie przechowania dokumentów podatkowych i księgowych (art. 6 ust. 1 lit. c RODO),
  - c. realizacji uzasadnionych interesów Wynajmującego (art. 6 ust.1 lit. f RODO) polegających na: (i) dochodzeniu zapłaty należności z tytułu zawartej umowy najmu, (ii) zabezpieczeniu mienia powierzonego przez Wynajmującego, w szczególności celem lokalizacji wynajętego pojazdu w razie jego utraty, przywłaszczenia lub kradzieży, (iii) weryfikacji należytego wykonania umowy przez Najemcę, (iv) ustaleniu i dochodzeniu roszczeń lub obrony przed roszczeniami, w szczególności zapłaty za mandaty, opłaty parkingowe i inne wykroczenia popełnione przez Najemcę lub osoby upoważnione do kierowania pojazdem ze strony Najemcy, (v) ochronie Wynajmującego przed nadużyciami, w celu weryfikacji tożsamości Najemcy oraz osób upoważnionych do kierowania pojazdem oraz uprawnienia do prowadzenia pojazdów.
1. W przypadku wyrażenia odrębnej zgody (art. 6 ust. 1 lit. a RODO) przez Najemcę lub osoby upoważnione do kierowania pojazdem ze strony Najemcy, Wynajmujący będzie uprawniony do przetwarzania danych osobowych osób, które udzieliły takiej zgody w celach marketingowych.
2. Dane osobowe będą przetwarzane przez okres trwania umowy. Okres przechowywania danych osobowych zostanie każdorazowo przedłużony o okres przedawnienia roszczeń, jeżeli przetwarzanie danych osobowych będzie niezbędne do dochodzenia ewentualnych roszczeń lub do obrony przed takimi roszczeniami przez Wynajmującego. W przypadku przetwarzania danych z uwagi na obowiązki prawne ciążyące na Wynajmującym - do momentu wygaśnięcia obowiązku przechowywania danych wynikającego z przepisów. W przypadku przetwarzania danych na podstawie uzyskanej zgody - dane będą przetwarzane do czasu wycofania udzielonej zgody, z zastrzeżeniem, że wycofanie zgody nie będzie miało wpływu na zgodność z prawem przetwarzania, którego dokonano na podstawie zgody przed jej cofnięciem.
3. Podanie danych osobowych jest dobrowolne, ale niezbędne do zawarcia i realizacji umowy łączących Najemcę z Wynajmującym. Podanie danych osobowych w celach marketingowych jest dobrowolne i nie jest niezbędne dla zawarcia i wykonania umów z Wynajmującym.
4. Wynajmujący może udostępnić dane Najemcy oraz osób uprawnionych do kierowania pojazdem ze strony Najemcy (których dane zostały przekazane Wynajmującemu) swoim podwykonawcom, ubezpieczycielom pojazdów, podmiotom uczestniczącym w świadczeniu usługi najmu pojazdu, w szczególności świadczącym na rzecz Wynajmującego usługi assistance, napraw mechanicznych i blacharsko-lakierniczych. Dane Najemcy oraz osoby uprawnionej do kierowania pojazdem ze strony Najemcy mogą być udostępniane organom władzy publicznej, podmiotom wykonującym zadania publiczne lub działającym na zlecenie organów władzy publicznej, w zakresie i w celach, które wynikają z przepisów prawa, w tym w szczególności podmiotom i

organom powołanym do nakładania oraz egzekwowania opłat za korzystanie z dróg publicznych oraz grzywien.

5. Najemca i osoby uprawnione do kierowania pojazdem ze Strony Najemcy (których dane zostały przekazane Wynajmującemu) mają prawo dostępu do treści danych oraz ich sprostowania, usunięcia lub ograniczenia przetwarzania, a także prawo sprzeciwu, zażądania zaprzestania przetwarzania i prawo przenoszenia danych.
6. Najemca i osoby uprawnione do kierowania pojazdem ze strony Najemcy (których dane zostały przekazane Wynajmującemu) mają prawo do wniesienia skargi do organu nadzorczego w osobie Prezesa Urzędu Ochrony Danych Osobowych.